



Acondicionador Digital de Señales SA420

- Fácilmente ajustable es su lugar de trabajo
- Salidas de 4 – 20 MA y 0 – 10 VDC
- Acepta un amplio rango de frecuencias en la entrada; 0.01 HZ a 10 KHZ
- Compatible con una gran variedad de sensores
- Aprobado por ETL para las normas de UL y CSA (N del T: Laboratorios normativos de E.U. y Canadá)
- Modulo de montaje en una corredera DIN

Información

Descripción

Nuestro acondicionador de señales SA420 produce una señal analógica directamente proporcional a la velocidad de rotación de un eje. Las señales de salida de 0 – 10 VDC y 4 – 20 MA pueden ser enviadas a una pantalla digital, PLC (N del T: Controladores Lógicos Programables), carta registradora, controlador de lazo cerrado, controlador de velocidad de motores, o cualquier otro instrumento de monitoreo o control. El amplio rango de voltaje y la flexibilidad en la forma de onda de su circuito sensor de entrada le permite al SA420, convertir las señales de entrada provenientes de sensores de Efecto Hall, interruptores de proximidad, sensores magnéticos y una gran variedad de otros generadores de impulsos, en señales analógicas de salida. El sistema estándar SA420 incluye el módulo de montaje SA420 para corredera DIN, un sensor 906 y un disco de impulsos 255. Los productos de Electro-Sensors evitan daños a su maquinaria, malgasto de materiales y pérdidas de tiempo, lo cual incrementa la eficiencia y seguridad de sus operaciones industriales.

Plano de Dimensiones – Acondicionador Digital de Señales SA420

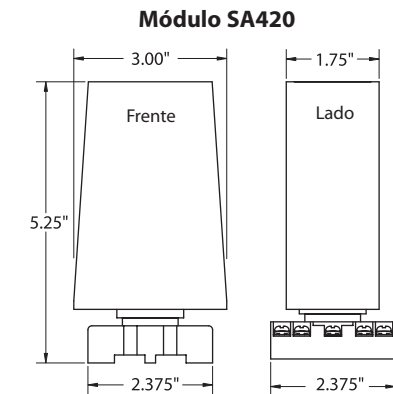

Bloque de Terminales
Número de inventario 569-006100

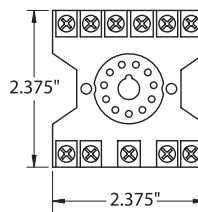

Sensor a Prueba de Explosiones 907
Número de inventario 775-000600

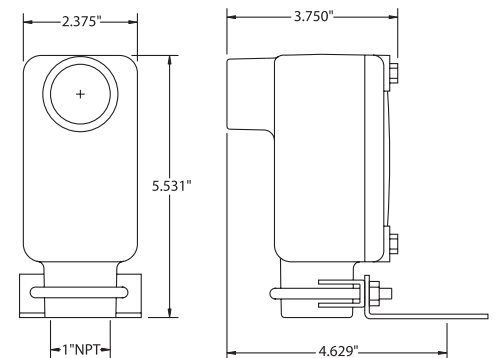

Sensor Digital 906
Número de inventario 775-000500

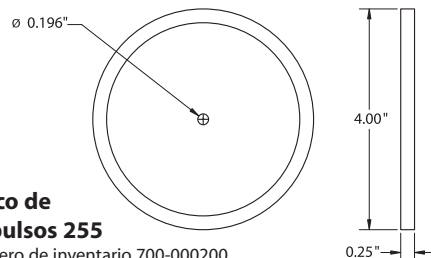
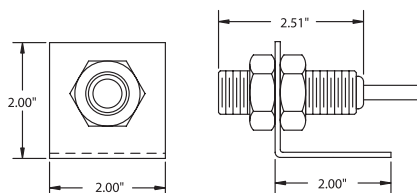

Instalación del Sensor a Mayor Distancia del Emisor de Pulsaciones

El sensor estándar trae para su montaje un soporte y dos tuercas de fijación, lo cual hace que sea muy fácil ajustar la distancia entre el sensor y el emisor de pulsaciones. El sensor a prueba de explosiones (opcional) trae un soporte con correderas, lo cual también facilita el ajuste.

El sensor debe ser montado de forma tal que el centro de los imanes pase por frente al centro del sensor durante la rotación. La distancia entre el sensor y el disco o la rueda magnética (medida A en figuras 1 & 2) debe ser de 3/8" + - 1/8". Cuando se utiliza un disco estándar de 4 pulgadas, la distancia entre el centro del sensor y el centro del disco (medida B en la figura 1) debe ser de 1-3/4"

Sensor y Disco Estándares 906*

Figura 1

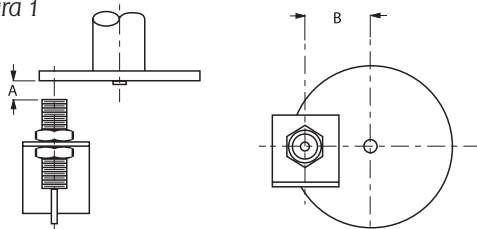

Emisor de Pulsos Divido en dos Mitades y Sensor Estándar 906

Figura 2

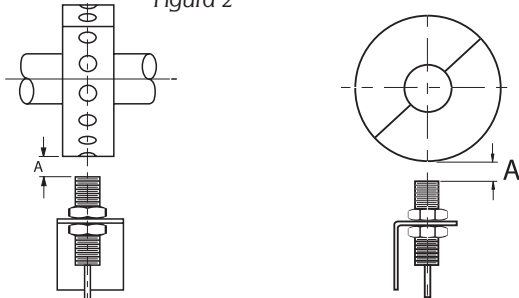

*El sensor 907 a prueba de explosiones es compatible también con ambos emisores de pulsaciones

Accesorio Opcional Para Fácil Montaje EZ100

Figura 3

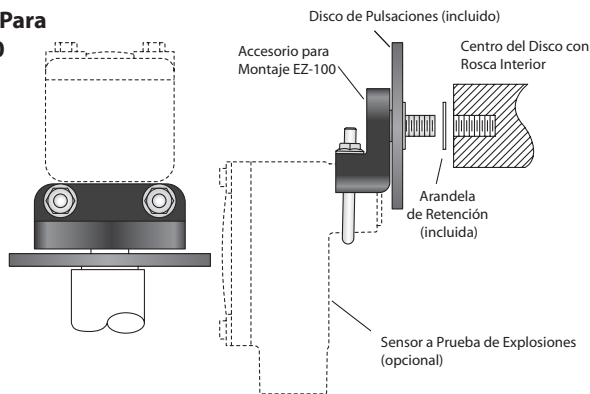

La Calibración se Facilita Usando Nuestro Panelito de Cuatro Botones

▲ **Botón con la Flecha Hacia Arriba** cambia el valor de la variable que está intermitente al estar en la función de calibración. Cuando se está en la función estándar, este botón cambia la variable mostrada entre frecuencia de entrada (hertz) y porcentaje de salida de 4 – 20 MA ó 0 – 10 VDC.
● **Botón de Punto Decimal** Cambia la posición del punto decimal cuando se está en la función de calibración

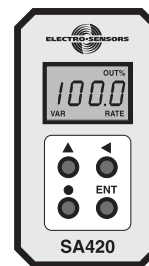

◀ **Botón con Flecha Hacia la Izquierda** cambia la variable que está intermitente a la próxima variable, cuando se está en la función de calibración
ENT Botón de Entrada se usa para entrar o salir de la función de calibración

Acondicionador Digital de Señales SA420. Especificaciones

Potencia de entrada

Voltaje 115 VAC estándar.
230 VAC, 12 VDC opcional
Frecuencia 50 – 60 HZ
Requerimientos 2.5 VA @ 115/230VAC
60 MA @ 12 VDC, 40 MA @ 24 VDC

Señal de entrada

Tipo Colector abierto NPN y PNP
Voltaje de lógica: 5V nominal, 3V min.
Sensor magnético +- 50 MV.
Amplitud 25 Vp-p máximo
Alimentación del sensor 12 VDC (sin regulación) a 50 MA máx.
Frecuencia 0.01 HZ mínimo, 10 KHZ máximo
Entrada mínima para la escala total de salida 0.5 HZ = 3.8 rpm a 8 PPR. Para escalas de menor rango, consulte a la fábrica.

Señal de salida

Tipo 0 – 10 VDC, 4 – 20 MA, 500 Ohms a carga máxima
Precisión Linealidad de 0.1% en 0 -10 VDC & 4 – 20 MA

Tiempo de respuesta

a una señal escalón 10 a 90% a una frecuencia de entrada de 50 HZ o más: 50 ó 30 ms + 1/50 HZ. Por debajo de 50HZ: 30 ms + 1HZ en la entrada.

Especificaciones generales

Caja y tapa NEMA 1
Eléctrica Aprobado por ETL para las normas de UL* 508 y CSA* C22.2 # 14-95 (N del T: *Laboratorios normativos de E.U. y Canadá)
Montaje Corredera DIN o sin ningún aditamento
Sensor 906 Cuerpo de aluminio 3/4" – 16 UNF con 10 pies de cable blindado de tres conductores
Sensor 907 a prueba de explosiones Aluminio fundido aprobado por CSA. Cumple con los requerimientos de UL Clase I, Grupo D; Clase II Grupos E, F, G y Clase III
Disco de impulsos 255 Nylon @12, 4" de diámetro, 16 polos magnéticos
Separación del sensor a los imanes 3/8 ± 1/8
Temperatura de operación... 0 C a + 60 C*

*Consulte a la fábrica para rangos de temperaturas más altos. Especificaciones sujetas a cambio sin previo aviso.

ES-334 (Esp) Rev D